

an AN-SANI[®]
“Kalite Sizde Hakkınız”
MINI



TR-9986

**KULLANMA
KILAVUZU**



Sayın AN-SAN kullanıcısı ;

Bu kullanma kılavuzu makinanızın daha uzun ömürlü ve daha sağlıklı çalışması için düzenlenmiştir.

Makinanızdan en iyi verimi almanız açısından, kullanma kılavuzundaki bilgileri okumanız önemle rica olunur.

Kaliteden asla ödün vermeyen AN-SAN'ı tercih ettiğiniz için teşekkür ederiz.

İÇERİK

- 1 - İÇERİK (Sf.2)
- 2 - TEKNİK BİLGİLER (Sf.3)
- 3 - KISMİ TANITIM (Sf.4-5)
- 4 - KULLANIM ÖNCESİ (Sf.6)
- 5 - MAKİNANIN KURULMASI (Sf.7)
- 6 - ANH. BAĞLAMA ŞEKİLLERİ (Sf.8-10)
- 7 - AYAR (Sf.11)
- 8 - ELEKTRİK ŞEMASI (Sf.12)
- 9 - BAKIM VE TEMİZLİK (Sf.13)
- 10 - UYARILAR (Sf.14)
- 11 - SERVİS VE GARANTİ (Sf.15)

TEKNİK BİLGİLER

MODEL	TR - 9986
EN	21 cm
BOY	33 cm
YÜKSEKLİK	21 cm
AĞIRLIK	17 kg
GERİLİM	220 - 230 v
FREKANS	50 Hz
ENERJİ TÜKETİMİ	0,18 kw
MOTOR ADEDİ	1 x monofaze
MOTOR GÜCÜ	180 w
DEVİR	900 d/d
TESTERE	80 x 1,2 x 22

KİSMİ TANITIM

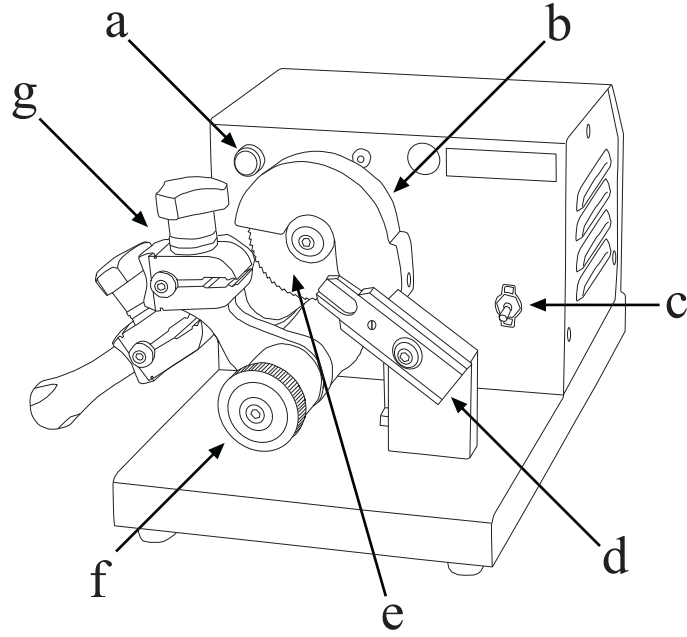

- A - Gerilim Kontrol*
- B - Çapak Tozluęu*
- C - On / Off*
- D - Takipçi*
- E - Testere*
- F - Volan*
- G - Mengene Grubu*

KİSMİ TANITIM

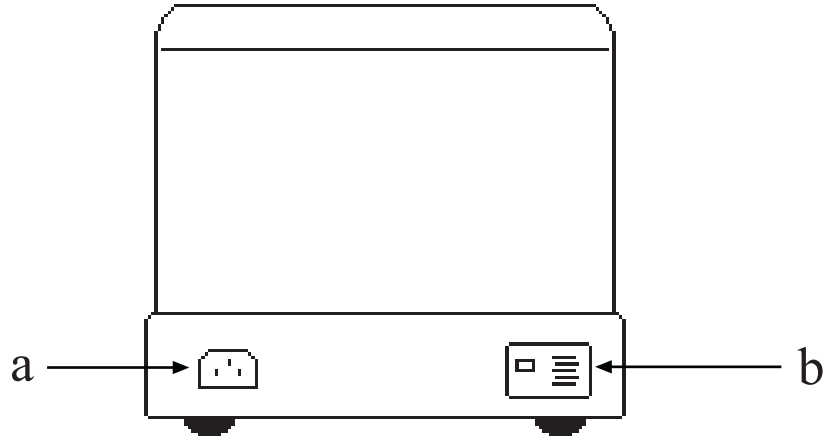

A - Elektrik giriş soketi
B - İmal tarihi ve seri no

KULLANIM ÖNCESİ

Makinanızı kullanmadan önce mutlaka kullanma kılavuzundaki bilgileri okuyun. İlk yapmanız gereken, makinanızı koyacağınız uygun bir yer hazırlamanız. Daha sonra makinanızla birlikte verilen elektrik kablosunu makinanın arkasındaki sokete takın. Makinanızı mutlaka topraklı bir prizde kullanın. Kullanmaya başlamadan önce makinanızın tüm işlevlerini çalıştırıp kontrol edin.

Makinanız montajdan sonra belirli aksamaları koruyucu yağ ile yağlandığından anahtar kesme işleminde anahtardan çıkan çapaklar yağlı yerlere yapışacaktır. Bu yüzden (bkz.şkl.1-a) bu bölümleri temizleyin. Temizleme işlemini 13. sayfaya bakarak uygulayabilirsiniz. Tüm işlemler tamamlandıktan sonra makinanız kullanılmaya hazırdır. İyi günlerde kullanmanız dileğiyle...

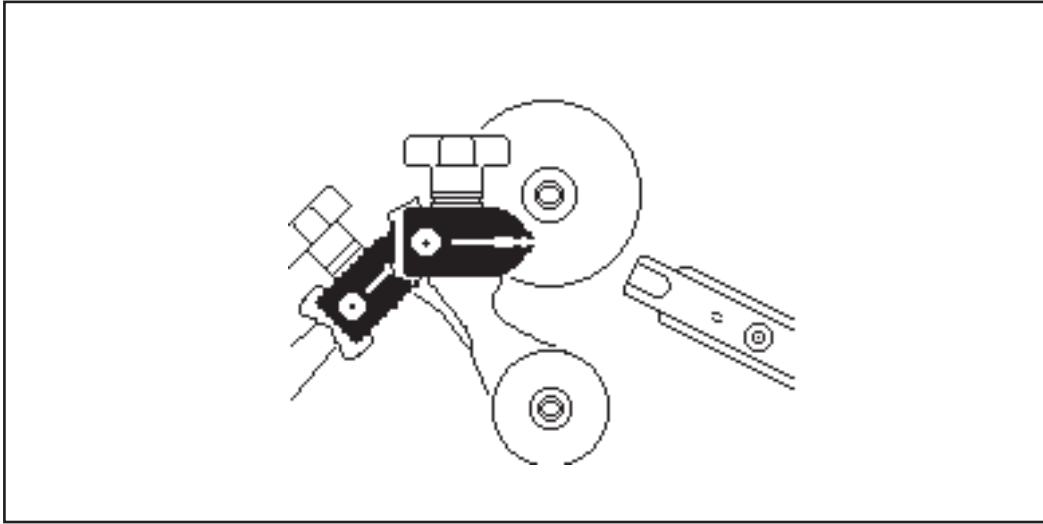

ŞEKİL 1-A

MAKİNANIN KURULMASI

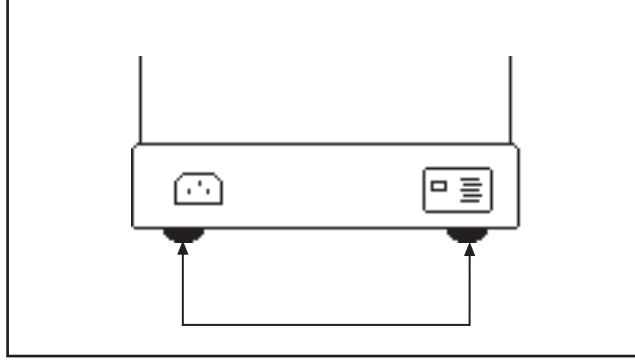

Makinanızı mutlaka düz bir zemine oturtun, sallanmasını engelleyin.

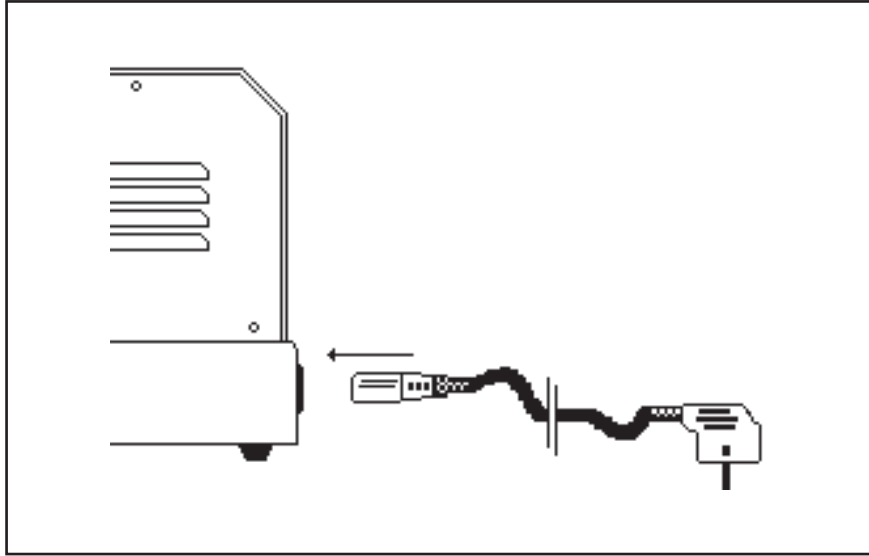

Elektrik kablosunu makinalarınıza şekildeki gibi takın.

ANAHTAR BAĞLAMA ŞEKİLLERİ

TRAJLI (KASA) BÖLÜMÜ :

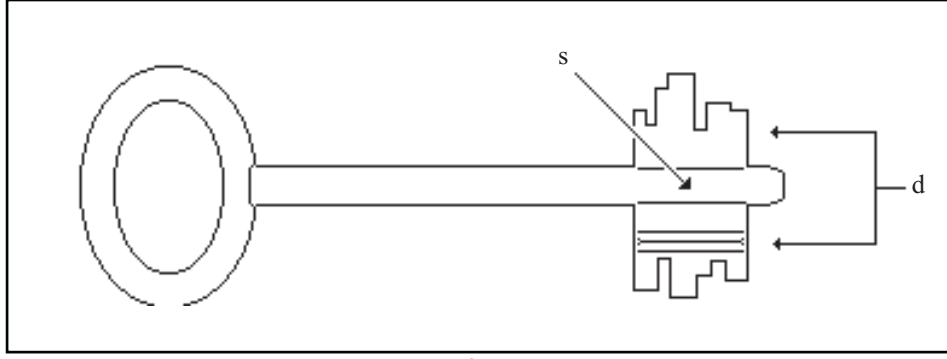

ŞEKİL 2-A

Kasa anahtarı çeşitlerinde de diğer anahtarlarda olduğu gibi dayama (d) ve sıkıştırma (s) noktaları vardır.(bkz.şkl.2-a) Bu anahtar çeşidini yapmadan önce anahtarın (t) ile işaretli kalınlığa dikkat etmemiz gerekiyor. Anahtarların (e) ile işaretli kısmını mengenenin (r) ile işaretli kısmına gelecek şekilde takıyoruz. Mengeneye karşı yönden bakarak anahtarların mengine ile paralel olup olmadığına bakıyoruz. Eğer paralel değil ise anahtarı yukarı aşağı (p) çevirerek düzlüğünü ayarlıyoruz.(bkz.şkl.2-b)

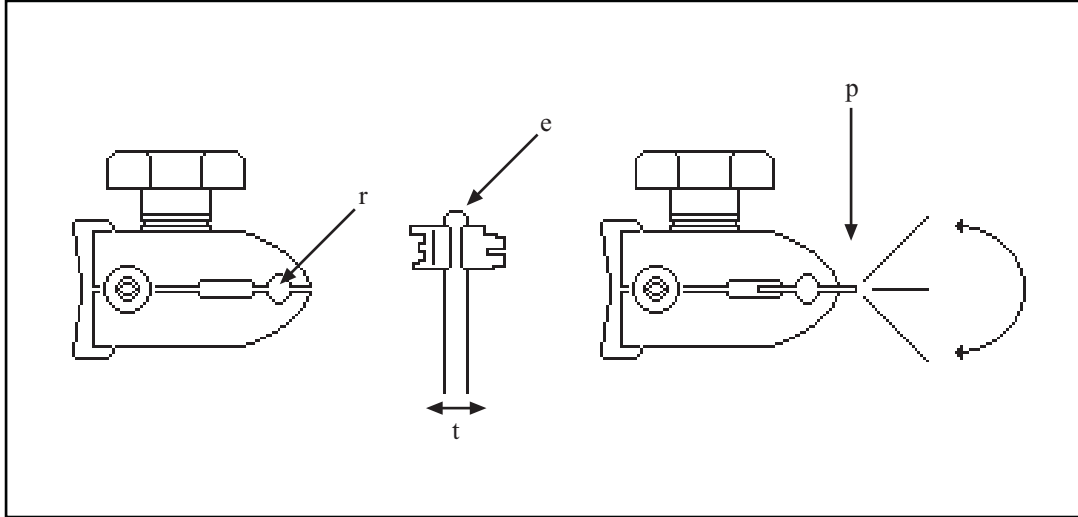

ŞEKİL 2-B

ANAHTAR BAĞLAMA ŞEKİLLERİ

Anahtarları mengenalere taktıktan sonra anahtarların dayama noktasını kopya için takipçiye (k) ham anahtar için ise bıçağa (b) dayıyoruz ve mengeneyle paralel olarak sıkıyoruz.(bkz.şkl.2-c) Anahtarlardan birini dayayıp diğerini dayamadan volanı çevirmiyoruz. Çünkü damakları farklı yerlerde olacağından kopyalanan anahtar hatalı olacaktır. Bu yüzden anahtarlardan birini bağlayınca hiçbir yerle oynamadan diğer anahtarıda bağlıyoruz.

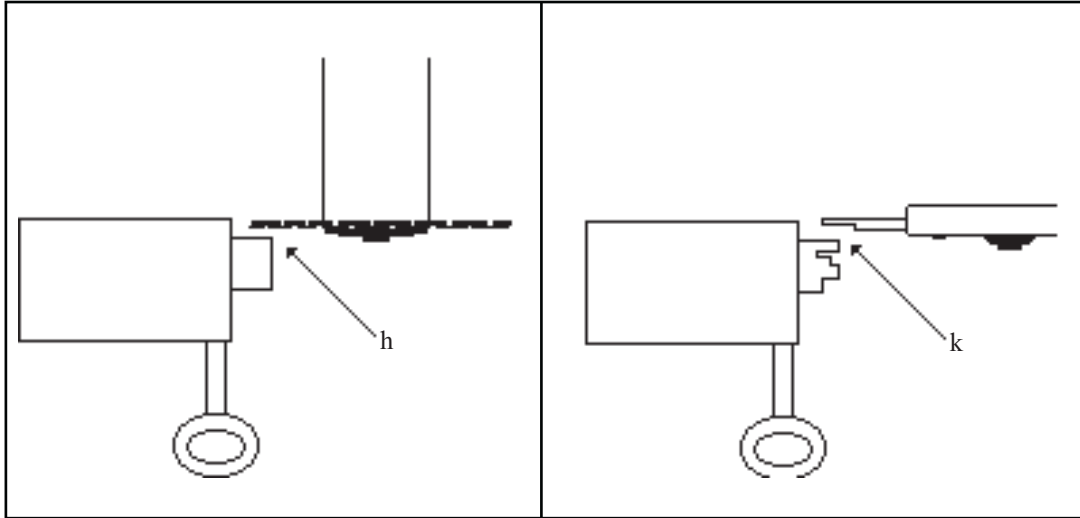

ŞEKİL 2-C

ANAHTAR BAĞLAMA ŞEKİLLERİ

Anahtarları sıktıktan sonra kopya üzerindeki kanallara (h) ile işaretli volanı çevirerek geliyoruz ve (i) yönünde giriyoruz. Her kesme işlemi sonunda kanalın içindeyken testere tarafında tuttuğumuz (ü) ile işaretli parçayı yukarı (u) ve aşağı (d) yönünde oynatarak kanalların dibine radüs kırıyoruz. Ayrıca her kesme işlemi sonunda çatalı geri çekip volanı yarım tur çevirerek kopyalamaya devam ediyoruz.(bkz.şkl.2-d) Anahtarın diğer tarafında aynı işlemleri uygulayarak kopyalamayı bitiriyoruz.

NOT! Kesme işlemi sırasında testere kanalda iken volanı kesinlikle çevirmiyoruz. Çevirme işlemini anahtar testerenin dışındayken yapıyoruz.

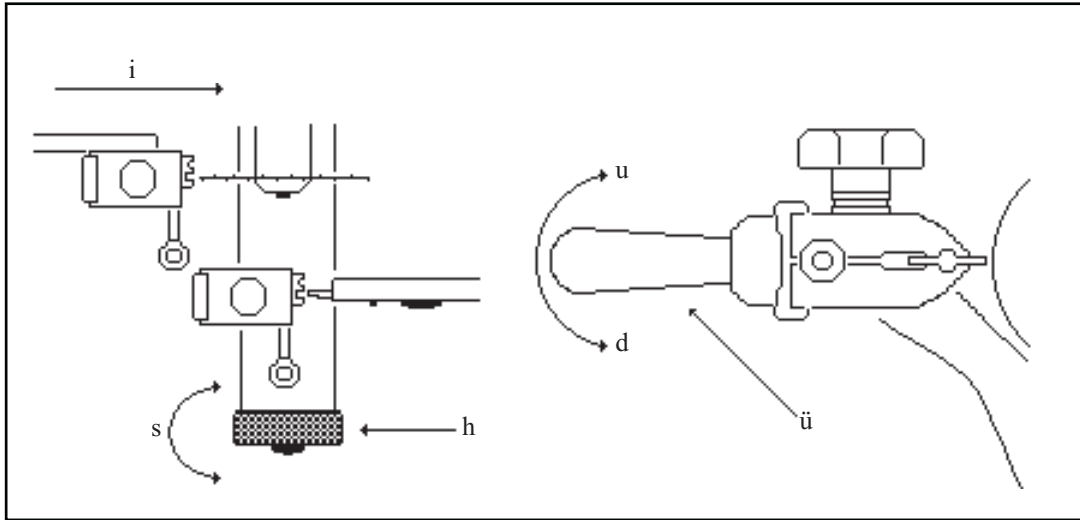

ŞEKİL 2-D

AYAR

Trajlı (kasa) sisteminin ayarını yapmak için önce ölçüleri aynı iki ham anahtarı mengenalere bağlıyoruz.(sf.8-9 bkz.şkl.2-b/c) Daha sonra çatalı kaldırıp anahtarı bıçağa değdiriyoruz. Eğer bıçak anahtardan çok veya az kesiyorsa (a) ile işaretli civatayı gevşetip (b) ile işaretli vidayı sağa veya sola döndürerek ayar işlemini yapıyoruz. Bıçak anahtara değdi degecek dediğimiz ölçüye gelince (a) ile işaretli civatayı sıkıyoruz.(bkz.şkl.3-a)

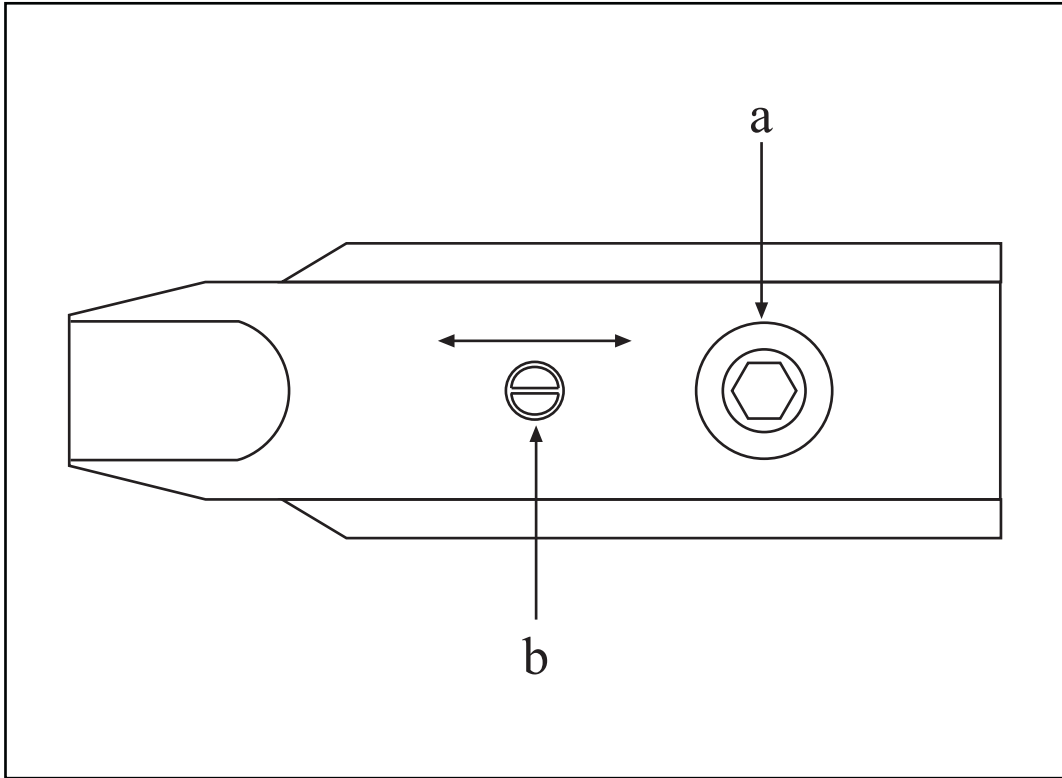

ŞEKİL 3-A

ELEKTRİK ŞEMASI

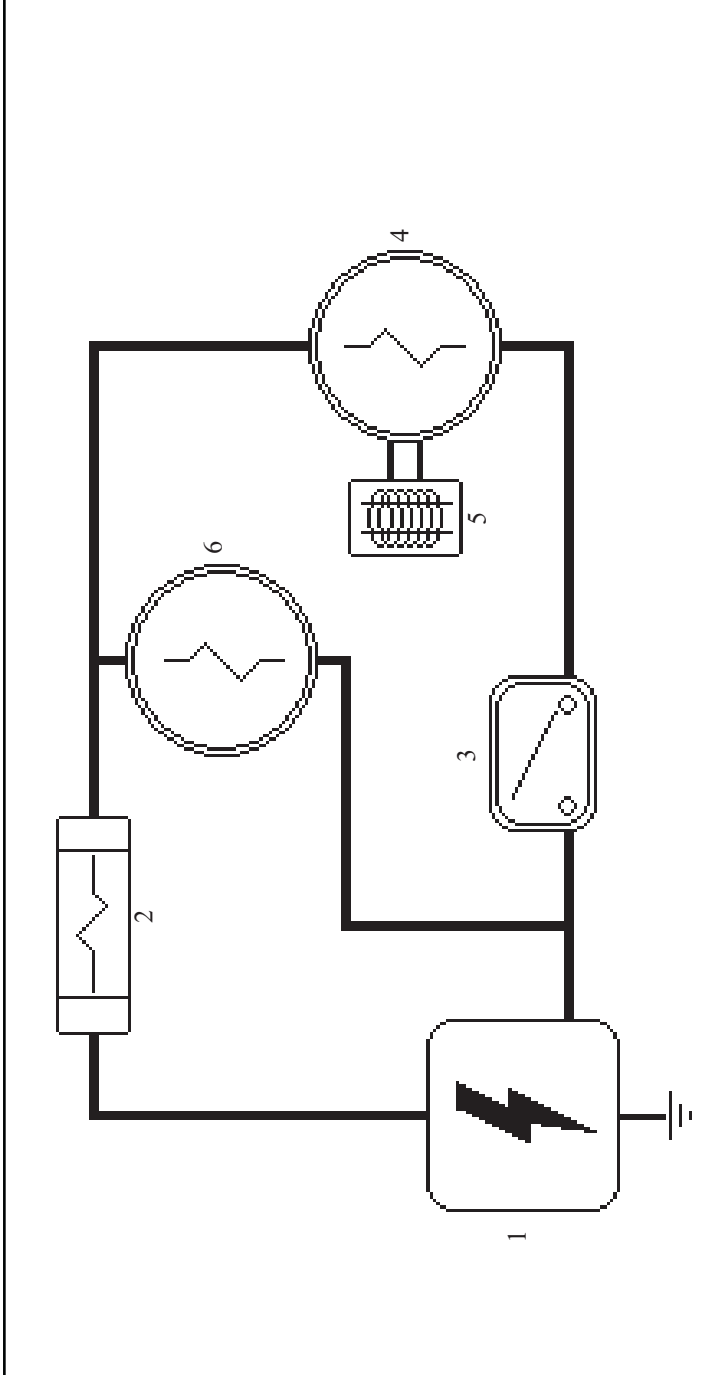

1- Elektrik girişi
2- Sigorta
3- On/Off

4- Motor
5- Kondansör
6- Güç kontrol lambası

BAKIM VE TEMİZLİK

Makinanızda yağlama yapacağınız kısım mengene grubunu tutan çatal ve pistondur. Bu kısmı yağlamak için volanı (a) çatal pistondan çıkana kadar saat yönünün tersine çeviriyoruz. Çatal yerinden çıktıktan sonra pistonun üzerini (b) ve pistonun içini (c) makina yağı ile yağıyoruz. Yağlama işlemi bitince çatalı pistona takarak volanı saat yönünde çeviriyoruz. Yağlama işlemi altı ayda bir periyodik olarak yapıyoruz. Makinanızın manganelerini ve genel temizliğini kesinlikle ıslak veya nemli bir bezle yapmayın. Temizlik sırasında hiçbir kimyasal madde kullanmayın, temiz kuru bir bezle temizlik yeterli olacaktır.(bkz.şkl.4-a)

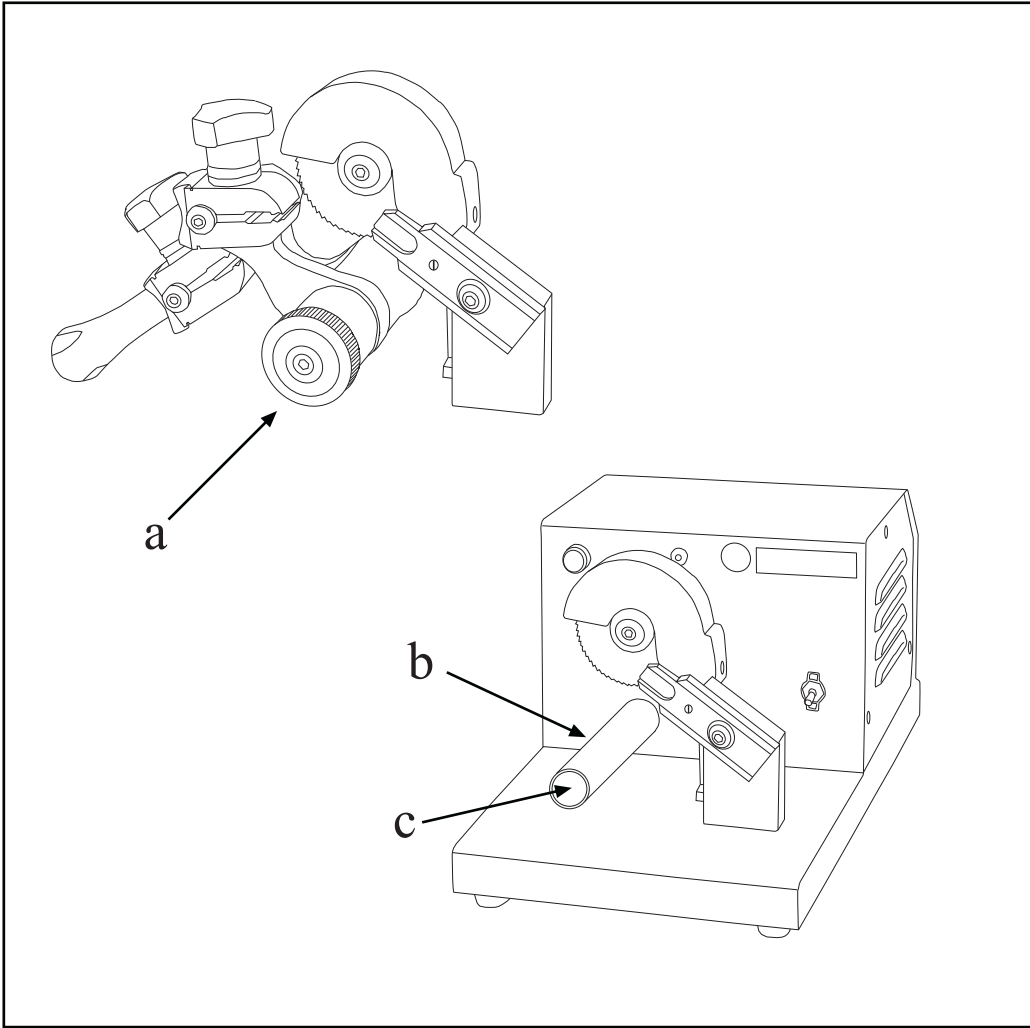

ŞEKİL 4-A

UYARILAR

Makinanızın nakli durumunda sađ ve sol alt kısmın eteklerinden tutulup taşınması gerekir. Başka bir kısımdan tutulup kaldırılması makinanıza zarar verebilir.

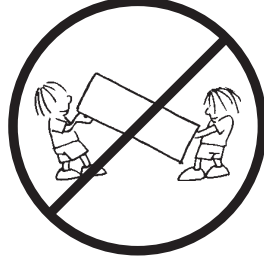

Makinanızı mutlaka topraklı bir prizde kullanın. Islak elle fişi prize takmayın.

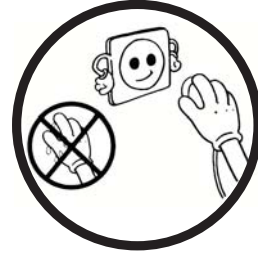

Makinanız sadece anahtar kopyalama işlemi için tasarlanmıştır. Farklı bir işte kullanılması hem makinaya hemde etrafına zarar verebilir. Makinanızı kullanma talimatına uygun biçimde kullanınız.



Hasar görmüş elektrik kablosunu makinanızda kullanmayınız.



Makinanızda çapak tozluđu olmasına karşın, herhangi bir çapak sıçramasına karşđ tedbir alın.



SERVİS VE GARANTİ

Makinanız AN-SAN firması tarafından ömür boyu bakım garantisi altındadır. Makinanızın bakımı veya tamirâtı durumunda, makinanıza yapılacak işlemler fabrikada gerçekleşecektir. Makinanın servise getirilmesi ve müşteriye teslimi garanti şartları kapsamında müşteri veya satıcı firma tarafından karşılanacaktır. Makinanıza, garanti süresi içinde veya dışında herhangi bir müdahalede parça ücreti haricinde hiçbir ad altında ücret talep edilmeyecektir.

- 1-Ürüne kendi işi haricinde farklı bir iş yaptırarak, ürünün parçalarına zarar verme.
- 2-Voltaj düşüklüğü veya fazlalığı, hatalı elektrik tesisatı, ürünün etiketinde yazılı voltajdan farklı voltajda kullanma nedenlerinden meydana gelecek hasar ve arızalar.
- 3-Ürünün kullanma kılavuzunda yer alan hususlara aykırı kullanılması.
- 4-Ürünün müşteriye tesliminden sonraki yükleme, boşaltma, ve taşıma sırasında oluşan hasar ve arızalar.
- 5-Kullanma hatalarından meydana gelen hasar ve arızalar.
- 6-Ürünün tamamına veya parçalardan herhangi birine yapılan tahrifat.

Yukarıda belirtilen arızalar garanti kapsamı dışındadır, fakat aynı şekilde değişen parça bedelinin haricinde hiçbir ücret alınmayacaktır.

SERVİS İRTİBAT ADRESİ VE TELEFON NUMARALARI



DEMİRKAPI CAD.KEÇECİ İŞ MRK. NO:2/96
DEMİRKAPI / İSTANBUL



Tel: 0212 612 33 44 (pbx) Fax: 0212 565 29 83

e-mail: ansan@an-san.com [http:// www.an-san.com](http://www.an-san.com)